

Programmierbares Interface-Modul NNI

Programmierbares Interface-Modul zur Vernetzung von seriellen Schnittstellen und herstellerunabhängige Datenkommunikation:

- Vernetzung von RS232, RS485 und RS422-Schnittstellen über das interne Netzwerk
- Galvanische Trennung, zentrale Netzwerk-Spannungsversorgung
- Flash-Programmierung individueller Protokoll-Parameter über PC-Bedienoberfläche
- Einfache Installation, kostengünstiges Produkt, tausendfach über viele Jahre in 24/7-Systemen bewährt

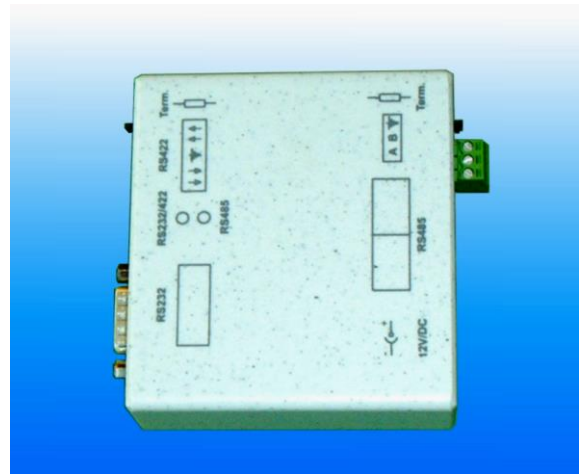

SHL systems hat eine Form von Schnittstellenwandlern entwickelt, die serielle Steuer- und System-Daten erfassen und diese unabhängig vom Schnittstellen-Protokoll eines Herstellers so übermitteln, dass beliebige Geräte innerhalb des internen Netzwerkes untereinander kommunizieren können. Der Anwender hat somit die Möglichkeit, ein System herstellerübergreifend zu realisieren, welches ihm ein Optimum an Funktionalität und Kosten bietet.

Das Interface-Modul NNI ist ausgestattet mit einer RS232-Schnittstelle – für Anwendungen beispielsweise mit Geldausgabeautomaten oder Kassen - und mit einer RS485/RS422-Schnittstelle – z.B. für Dome-Kameras und Matrix-Systeme.

Der NNI umfasst eine galvanische Trennung und kann bis zu einer Buslänge von 500 Metern verwendet werden.

Vielfach bewährte Anwendungen in der Sicherheitstechnik sind u.a. die Vernetzung und Bedienung

von Videosensoren und beweglichen Kameraeinheiten, oder die Steuerung eines digitalen Videorekorders mit den Daten einer Zutrittskontrolle / Kasse.

Zum Konfigurieren und Überprüfen komplexerer Netzwerke stehen dem Anwender das NNI - Programmiergerät und das PC-Programm ‚Netview‘ zur Verfügung, mit dem alle angeschlossenen Teilnehmer über das Netzwerk konfiguriert werden können.

Optional kann der Benutzer sowohl serielle Einstellungen wie Baudrate, Datenformat, etc. als auch Netzwerk-Parameter wie Adressen, Bezeichner, etc. eines Interface-Moduls ändern.

Mit Hilfe eines Busmonitors ist die Kontrolle der Kommunikationsvorgänge innerhalb des internen Netzwerkes möglich.

Neben einer großen Auswahl an Standard-Protokollen aus den Bereichen Banken, Zutrittskontrollsysteme und Kassen bietet SHL systems die Anpassung kundenspezifischer Protokolle an.

File Schnittstelle Datenanzeige

<< Netzwerk einlesen Moduleinstellungen ändern ... Firmware programmieren ...

Name	Quelle	Gruppe	Adresse	Ziel	Gruppe	Adresse	SN - Nummer	Typ
Alarmsender	0	6		0	0	17		NNI
Empf	0	0		9	3	69		NNI
OUT-BOX	0	2				172		OUT
IN-BOX	0	4				174		IN
Progtool	0	32		0	1	15		NNI

Moduldaten

Name:

Baudrate:

Quelle (Gruppe / Adresse):

Datenformat:

Ziel (Gruppe / Adresse):

RTS / CTS

Slave-Status:

Angaben in dezimal!

Programmierbares Interface-Modul NNI

Kamerasteuerung über NNI :

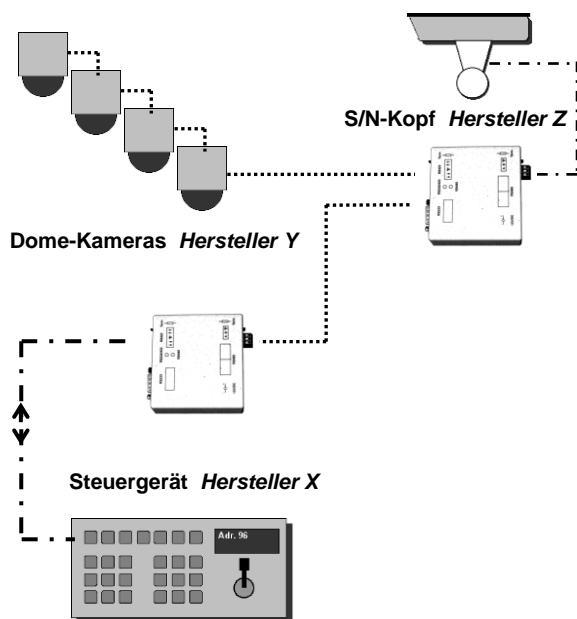

Ereignisgesteuerte Aufzeichnung :

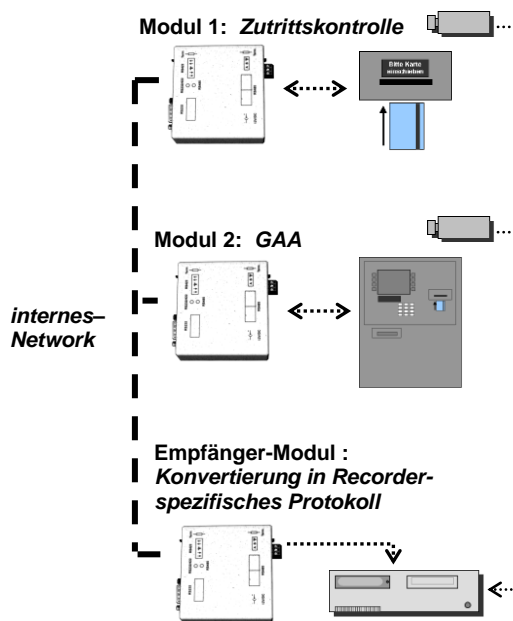

Technische Daten:

Hardware:

Schnittstellen:

- RS485 (internes Network):
CAT5-Dualbuchse und 3-pol.-Stecker;
Bus-Terminierung steckbar
- RS232 und RS422/485 :
Galvanische Trennung bis 1kV
9 poliger SUB-D Stecker (RS232) bzw.
5 polige Schraubklemme, steckbar (RS422)
Bus-Terminierung steckbar
- 2 Status-LED

Programm-Setup-Speicher:

- Firmware- und Setup-Programmierung
über Network
- Mikroprozessor-Flash Technologie
- Optimale Schnittstellenanbindung durch
separate Prozessoren

Gehäuse:

- 2-Schalengehäuse PS; 100x85x29mm
- Farbe granit/türkis

Stromversorgung:

- Externes Netzteil 12V DC, 600mA
- Zentrale Spannungsversorgung über
Netzwerk möglich

Software:

PC-Software NETVIEW: (im Grundset enthalten)

- Ändern von Adressen, Bezeichnen, etc. im Netz
- Teilnehmerauflistung und Busmonitor-Anzeige
- Programmierung des NNI mit Protokolldateien;
Standardprotokolle von GAA's, Zutrittskontrollen
usw. sind im Lieferumfang enthalten

Auslieferungszustand der NNI-Software:

Transparente Datenübertragung.

Durch eine serielle Verbindung mit einem PC kann das Gerät zum Programmieren mit 'NETVIEW' benutzt werden (Funktion als Programmiergerät).

Lieferumfang:

A) Grundset:

2 NNI-Einzelmodule inklusive PC-Software NETVIEW, 2x CAT5-Kabel, RS232-Kabel, 5-pol. Schraubklemme, Anleitung und Netzteil für bis zu 4 NNI-Module.

B) Erweiterungsmodul NNI:

NNI-Einzelmodul mit RS232- und RS422-Schnittstelle inklusive 5-pol. Schraubklemme, CAT5- und RS232-Kabel.

